

Spectroquant® Thermoreaktor TR 320

Bedienungsanleitung

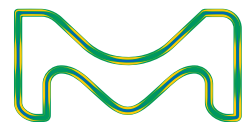

**Aktualität bei
Drucklegung**

Fortschrittliche Technik und das hohe Qualitätsniveau unserer Geräte werden durch eine ständige Weiterentwicklung gewährleistet. Daraus können sich evtl. Abweichungen zwischen dieser Bedienungsanleitung und Ihrem Gerät ergeben. Auch Irrtümer können wir nicht ganz ausschließen. Haben Sie deshalb bitte Verständnis, dass aus den Angaben, Abbildungen und Beschreibungen keine juristischen Ansprüche abgeleitet werden können.

Garantieerklärung

Wir übernehmen für das bezeichnete Gerät eine Garantie von zwei Jahren ab Kaufdatum. Die Gerätegarantie erstreckt sich auf Fabrikationsfehler, die sich innerhalb der Garantifrist herausstellen. Von der Garantie ausgeschlossen sind Komponenten, die im Zuge einer Wartung ausgetauscht werden, z. B. Batterien.

Der Garantieanspruch erstreckt sich auf die Wiederherstellung der Funktionsbereitschaft, nicht jedoch auf die Geltendmachung weitergehender Schadensersatzansprüche. Bei unsachgemäßer Behandlung oder bei unzulässiger Öffnung des Geräts erlischt der Garantieanspruch.

Zur Feststellung der Garantiepflicht das Gerät und den Kaufbeleg mit Kaufdatum frachtfrei bzw. postfrei einsenden.

Copyright

© Merck KGaA
64271 Darmstadt
Deutschland
www.sigmaaldrich.com/photometry

EMD Millipore Corporation, 400 Summit Drive,
Burlington MA 01803, USA

Sigma-Aldrich Canada Co. or Millipore
(Canada) Ltd. , 2149 Winston Park,
Dr. Oakville, Ontario, L6H 6J8

Nachdruck - auch auszugsweise - nur mit
schriftlicher Genehmigung der Merck KGaA,
Darmstadt, Germany.

Inhaltsverzeichnis

1	Überblick	5
1.1	Komponenten des Thermoreaktors	6
2	Sicherheit	7
2.1	Sicherheitsinformationen	7
2.1.1	Sicherheitsinformationen in der Bedienungsanleitung	7
2.1.2	Sicherheitskennzeichnungen auf dem Gerät	7
2.1.3	Weitere Dokumente mit Sicherheitsinformationen.....	7
2.2	Sicherer Betrieb.....	8
2.2.1	Bestimmungsgemäßer Gebrauch	8
2.2.2	Voraussetzungen für den sicheren Betrieb	8
2.2.3	Unzulässiger Betrieb.....	9
2.3	Persönliche Schutzausrüstung.....	9
3	Inbetriebnahme	10
3.1	Generelle Handhabungshinweise.....	10
3.2	Lieferumfang.....	10
3.3	Auspacken und Aufstellen	10
3.4	Erstinbetriebnahme.....	11
4	Grundlagen der Bedienung	14
4.1	Bedien- und Anzeigeelemente	14
4.1.1	Tasten	15
4.1.2	Display	16
4.1.3	Kontrollleuchten (LEDs)	16
4.2	Betriebszustände	17

5	Bedienung.....	18
5.1	Reaktionsküvetten einsetzen und entnehmen	18
5.2	Temperaturprogramm starten.....	18
5.3	Temperaturprogramm stoppen.....	21
5.4	Einstellungen	22
5.4.1	Displaykontrast einstellen	22
5.4.2	Timer für die Reaktionszeit einstellen .	23
6	Wartung, Reinigung, Entsorgung ...	24
6.1	Wartung	24
6.2	Sicherung austauschen.....	24
6.3	Gehäuse reinigen.....	25
6.4	Reinigen der Thermoblöcke von ausgelaufenem Küvetteninhalt.....	25
6.5	Entsorgung	26
7	Was tun, wenn... ..	27
8	Technische Daten	28
9	Ersatzteile und Zubehör / Optionen	30
10	Stichwortverzeichnis	31

1 Überblick

Der Thermoreaktor TR 320 ist ein Trockenthermostat für den Einsatz im Labor. Er erleichtert und sichert den Aufschluss mit Reaktionsküvetten.

8 Temperaturprogramme sind fest eingestellt.

- 1: 148 °C für 120 Minuten
- 2: 120 °C für 30 Minuten
- 3: 120 °C für 60 Minuten
- 4: 120 °C für 120 Minuten
- 5: 100 °C für 60 Minuten
- 6: 148 °C für 20 Minuten
- 7: 150 °C für 120 Minuten
- 8: 100 °C für 30 Minuten

Der Thermoreaktor nimmt 12 Reaktionsküvetten mit einem Außendurchmesser von 16 mm auf.

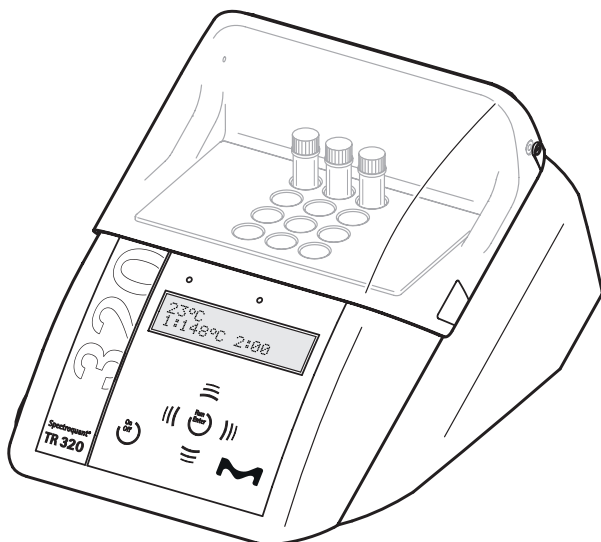

1.1 Komponenten des Thermoreaktors

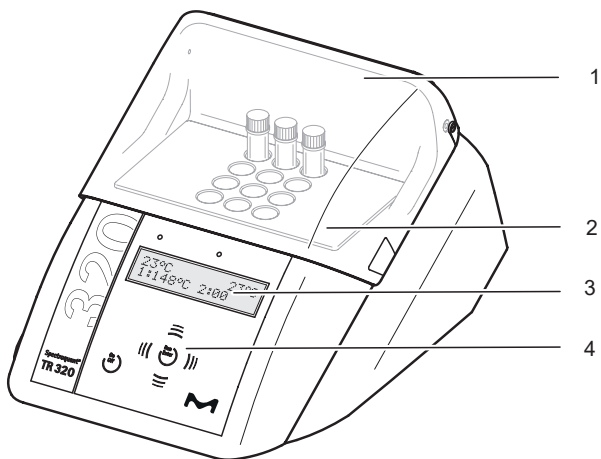

1	Schutzhaube
2	Thermoblock mit Küvettenschächten
3	Display
4	Tastenfeld

2 Sicherheit

2.1 Sicherheitsinformationen

2.1.1 Sicherheitsinformationen in der Bedienungsanleitung

Diese Bedienungsanleitung enthält wichtige Informationen für den sicheren Betrieb des Geräts. Lesen Sie diese Bedienungsanleitung vollständig durch und machen Sie sich mit dem Gerät vertraut, bevor Sie es in Betrieb nehmen oder damit arbeiten. Halten Sie die Bedienungsanleitung immer griffbereit, um bei Bedarf darin nachschlagen zu können.

Besonders zu beachtende Hinweise für die Sicherheit sind in der Bedienungsanleitung hervorgehoben. Sie erkennen diese Sicherheitshinweise am Warnsymbol (Dreieck) am linken Rand. Das Signalwort (z. B. "VORSICHT") steht für die Schwere der Gefahr:



WARNUNG

weist auf eine gefährliche Situation hin, die zu schweren (irreversiblen) Verletzungen oder Tod führen kann, wenn der Sicherheitshinweis nicht befolgt wird.



VORSICHT

weist auf eine gefährliche Situation hin, die zu leichten (reversiblen) Verletzungen führen kann, wenn der Sicherheitshinweis nicht befolgt wird.

HINWEIS

weist auf Sachschäden hin, welche entstehen können, wenn die angegebenen Maßnahmen nicht befolgt werden.

2.1.2 Sicherheitskennzeichnungen auf dem Gerät

Beachten Sie alle Aufkleber, Hinweisschilder und Sicherheitssymbole auf dem Gerät. Ein Warnsymbol (Dreieck) ohne Text verweist auf Sicherheitsinformationen in der Bedienungsanleitung.

2.1.3 Weitere Dokumente mit Sicherheitsinformationen

Folgende Dokumente enthalten weitere Informationen, die Sie zu ihrer Sicherheit beachten sollten, wenn Sie mit dem Thermoreaktor arbeiten:

- Analysenvorschriften zu Küvettentests
- Sicherheitsdatenblätter zu Küvettentests

2.2 Sicherer Betrieb

2.2.1 Bestimmungsgemäßer Gebrauch

Der bestimmungsgemäße Gebrauch besteht ausschließlich in der Durchführung von Reaktionen für photometrische Bestimmungen mit Hilfe kommerzieller Testsätze in Rundküvetten mit Durchmesser $16 \pm 0,2$ mm. Bestimmungsgemäß ist ausschließlich der Gebrauch gemäß den Instruktionen und den technischen Spezifikationen dieser Bedienungsanleitung (siehe Abschnitt 8 TECHNISCHE DATEN). Jede darüber hinausgehende Verwendung ist nicht bestimmungsgemäß.

2.2.2 Voraussetzungen für den sicheren Betrieb

Beachten Sie folgende Punkte für einen sicheren Betrieb:

- Das Gerät darf nur seinem bestimmungsgemäßen Gebrauch entsprechend verwendet werden.
- Das Gerät darf nur mit den in der Bedienungsanleitung genannten Energiequellen versorgt werden.
- Das Gerät darf nur unter den in der Bedienungsanleitung genannten Umgebungsbedingungen betrieben werden.
- Die verwendeten Rundküvetten einschließlich Verschlusskappen müssen für die vorgesehene Verwendung geeignet und geprüft sein (Temperaturbeständigkeit, chemische Beständigkeit gegenüber dem Reaktionsgemisch, Druckfestigkeit, Dichtigkeit).
- Das Reaktionsgemisch in den Rundküvetten darf nicht entflammbar sein.
- Die Küvettenschächte müssen für den Betrieb sauber und frei von Hindernissen sein.
- Rundküvetten dürfen nur mit aufgeschraubter Verschlusskappe eingesetzt und aufgeheizt werden.
- Das Gerät darf nur geöffnet werden, wenn dies in dieser Bedienungsanleitung ausdrücklich beschrieben ist (Beispiel: Einsetzen und Entnehmen von Küvetten).
- Anschlusskabel und Sicherungen dürfen nur durch Originalersatzteile ersetzt werden.

2.2.3 Unzulässiger Betrieb

Das Gerät darf nicht in Betrieb genommen werden, wenn es:

- eine sichtbare Beschädigung aufweist (z. B. nach einem Transport)
- längere Zeit unter ungeeigneten Bedingungen gelagert wurde (Lagerbedingungen, siehe Abschnitt 8 TECHNISCHE DATEN).

2.3 Persönliche Schutzausrüstung

Tragen Sie zu Ihrer Sicherheit folgende Schutzausrüstung zum Schutz vor (Rest-)Gefahren bei bestimmten Tätigkeiten:

- Schutzbrille und Schutzkleidung mit langen Ärmeln zum Schutz vor möglichen Spritzern heißer und ätzender Flüssigkeiten
- Chemikalienschutzhandschuhe zum Schutz vor dem Kontakt mit möglicherweise gesundheitsschädlichen Stoffen
- Wärmeschutzhandschuhe zum Greifen heißer Teile
- Sicherheitsschuhe zum Schutz vor herabfallenden schweren Gegenständen

Tätigkeit	Schutzbrille	Schutzkleidung mit langen Ärmeln	Chemikalienschutzhandschuhe	Wärmeschutzhandschuhe	Sicherheitsschuhe
Transport, Aufstellen					✓
Einsetzen und Entnehmen von Küvetten	✓	✓		✓ (wenn Gerät aufgeheizt)	
Reinigen nach ausgelaufener oder zerbrochener Küvette	✓	✓	✓		

3 Inbetriebnahme

3.1 Generelle Handhabungshinweise

Schützen Sie das Gerät grundsätzlich vor Bedingungen, welche die mechanischen und elektronischen Komponenten angreifen könnten.

Beachten Sie insbesondere folgende Punkte:

- Temperatur und Luftfeuchtigkeit bei Betrieb und Lagerung müssen innerhalb der im Abschnitt 8 TECHNISCHE DATEN angegebenen Grenzen liegen.
- Folgende Einflüsse sind in jeder Situation vom Gerät fernzuhalten:
 - Extremer Staub, Feuchtigkeit und Nässe
 - Intensive Licht- und Wärmeeinwirkung
 - Ätzende oder stark lösungsmittelhaltige Dämpfe.
- Ausgelaufene oder verspritzte Flüssigkeit und Glassplitter im Thermoblock müssen sofort entfernt werden (siehe Abschnitt 6.4).
- Die Sicherheitshaube sollte bei Nichtgebrauch des Geräts stets geschlossen sein.
- Bei Transport des Geräts muss der Thermoblock leer sein.

3.2 Lieferumfang

- Thermoreaktor TR 320
- Netzkabel
- Bedienungsanleitung

3.3 Auspacken und Aufstellen



VORSICHT

Durch das hohe Gewicht besteht beim Fallenlassen des Geräts Verletzungsgefahr für die unteren Extremitäten. Tragen Sie beim Auspacken und Aufstellen Sicherheitsschuhe.



VORSICHT

Brandgefahr! Der Thermoreaktor darf nur auf einer Oberfläche aus nicht entflammbarem Material betrieben werden. Die Lüftungsschlitze in Boden und Rückseite des Geräts müssen immer frei sein. Die Luftzirkulation im Bereich der Lüftungsschlitze darf nicht behindert sein.

HINWEIS

Bewahren Sie die Originalverpackung inklusive Innenverpackung unbedingt auf, um das Gerät bei einem eventuellen Transport optimal vor harten Schlägen zu schützen. Die Originalverpackung ist auch Voraussetzung für den sachgemäßen Rücktransport im Reparaturfall.

Beachten Sie, dass bei Schäden durch unsachgemäßen Transport kein Garantieanspruch besteht.

HINWEIS

Beim Transport von einer kalten in eine warme Umgebung kann durch Kondensatbildung eine Geräte- störung auftreten. Vor der Inbetriebnahme warten, bis sich der Thermoreaktor der geänderten Umgebungstemperatur angepasst hat.

Thermoreaktor aufstellen

- | | |
|---|---|
| 1 | Thermoreaktor fest auf eine ebene, nicht entflammbare Oberfläche stellen. |
| 2 | Ausreichend Platz zu anderen Geräten oder wärmeempfindlichen Gegenständen schaffen. |

3.4 Erstinbetriebnahme**Netzspannung einstellen**

- | | |
|---|--|
| 3 | Überprüfen, ob der Pfeil an der Gehäuserückseite auf die am Sicherungshalter angegebene Netzspannung zeigt, die das Netz liefert (115 oder 230 V). |
|---|--|

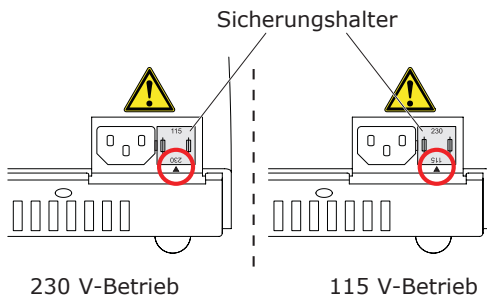

- | | |
|---|--|
| 4 | Falls die falsche Netzspannung eingestellt ist, Schritt 5 bis 7 ausführen. |
| 5 | Den Sicherungshalter herausziehen. |

- | | |
|---|--|
| 6 | Den Sicherungshalter so drehen, dass der Pfeil am Gehäuse auf die Netzspannung zeigt, die das Netz liefert (115 oder 230 V). |
| 7 | Den Sicherungshalter ganz einschieben. |

Netzkabel anstecken

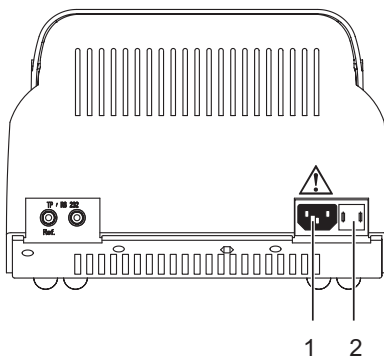

- | | |
|---|-------------------------|
| 1 | Anschluss für Netzkabel |
| 2 | Sicherungshalter |



VORSICHT

Vor jeder Inbetriebnahme das Netzkabel auf äußere Unversehrtheit überprüfen. Ein beschädigtes Kabel muss ausgesondert und durch ein Original-Netzkabel ersetzt werden. Original-Netzkabel finden Sie im Abschnitt 9 ERSATZTEILE UND ZUBEHÖR / OPTIONEN. Ausschließlich zum länderspezifischen Stromnetz passende Original-Netzkabel verwenden. Keine Netzadapter verwenden (Brandgefahr!).



Wenn das Netzkabel nicht zum Stromnetz in Ihrem Land passt, wenden Sie sich bitte an Ihren Händler für einen Umtausch.

8	Netzkabel an Anschluss 1 am Thermoreaktor anstecken.
9	Netzkabel an eine leicht zugängliche Steckdose anstecken. Der Thermoreaktor befindet sich jetzt im Betriebszustand Standby. Das Display zeigt die Gerätebezeichnung.

TR 320	U X.XX
--------	--------

Der Thermoreaktor ist betriebsbereit.

4 Grundlagen der Bedienung

In diesem Abschnitt erhalten Sie grundlegende Informationen zur Bedienung.

4.1 Bedien- und Anzeigeelemente

Mit den sechs Tasten im Tastenfeld (siehe Abschnitt 4.1.1) steuern Sie den Thermoreaktor.





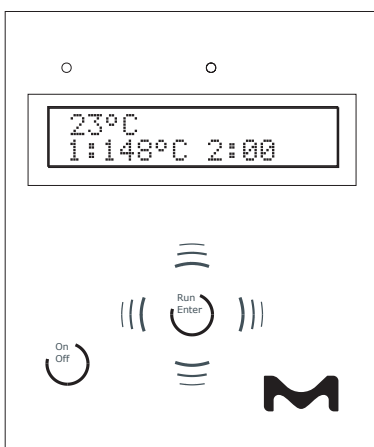

Temperaturmesswerte, verfügbare Temperaturprogramme oder Einstellungen sehen Sie im Display (siehe Abschnitt 4.1.2).

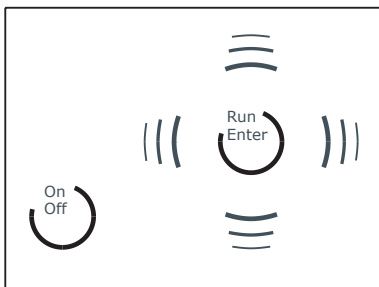
Die Kontrollleuchten über dem Bedienfeld signalisieren über Farbe (Rot, Grün) und Zustand (Blinken, Leuchten) den aktuellen Betriebszustand des Thermoreaktors (siehe Abschnitt 4.1.3).



4.1.1 Tasten



Taste	Bedeutung
	Ein/Aus-Schalter
	<ul style="list-style-type: none"> • Auswahl treffen oder bestätigen • Timer für Reaktionszeit starten (aktives Temperaturprogramm).
	<p> gedrückt halten und gleichzeitig  drücken: aus dem Betriebszustand Standby in das Menü <i>SETUP</i> wechseln</p>
	<ul style="list-style-type: none"> • zwischen der Einstellung für Temperatur und Reaktionszeit wechseln (im Menü <i>SETUP</i>) oder • aktives Temperaturprogramm abbrechen
	<ul style="list-style-type: none"> • Temperaturprogramm auswählen (Programmauswahl) oder • Bearbeiten von Einstellungen und Wechseln zwischen Einstellungen (<i>SETUP</i>) • Schnelldurchlauf bei Einstellungen durch längeres Drücken starten

4.1.2 Display

Beispiel: Programmauswahl

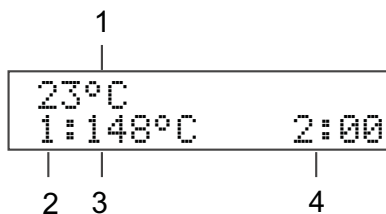

1	Temperatur im Thermoblock
2	Nummer des Temperaturprogramms
3	Eingestellte Temperatur
4	Reaktionszeit in Stunden und Minuten

4.1.3 Kontrollleuchten (LEDs)

Die Kontrollleuchten über dem Bedienfeld sind dem Thermoblock zugeordnet und signalisieren den aktuellen Betriebszustand.

LED	blinkt	leuchtet
grün		Programmauswahl
rot	aktives Temperaturprogramm: Aufheizphase oder Abkühlphase	aktives Temperaturprogramm: Reaktionstemperatur erreicht
rot und grün	aktives Temperaturprogramm: Programmabbruch gewählt	

Sind die Kontrollleuchten aus, befindet sich der Thermoreaktor im Betriebszustand Standby.

4.2 Betriebszustände

Der Thermoreaktor besitzt drei Betriebszustände:

- Standby

Das Display zeigt Modell und Versionsnummer des Thermoreaktors.

Mit der Tastenkombination  und  gelangen Sie in das Menü *SETUP*. Dort können Sie:

- den Kontrast für die Displayanzeige einstellen (*CONTRAST:0* bis 9, siehe Abschnitt 5.4.1)
- eine manuelle Bestätigung vor dem Start des Timers für die Reaktionszeit aktivieren (*START TIMER:MAN.* oder *AUTO*, siehe Abschnitt 5.4.2)

- Programmauswahl

Nach dem Einschalten mit  zeigt das Display die aktuellen Temperaturmesswerte für den Thermoblock an.

In der zweiten Displayzeile stehen die Temperaturprogramme zur Auswahl. Die Kontrollleuchten über dem Display für den Thermoblock leuchten grün.

- aktives Temperaturprogramm

Das Display zeigt die aktuellen Temperaturmesswerte für den Thermoblock an. Die Kontrollleuchten über dem Display leuchten oder blinken rot.

5 Bedienung

5.1 Reaktionsküvetten einsetzen und entnehmen



WARNUNG

Zum Schutz vor möglichen Spritzern heißer und ätzender Flüssigkeiten grundsätzlich Schutzbrille und Schutzkleidung mit langen Ärmeln tragen. Beim Umgang mit Küvetten tests die betreffenden Sicherheitsdatenblätter und Analysenvorschriften beachten.



VORSICHT

Verbrennungsgefahr. Zum Entnehmen von Küvetten in heißem Zustand Wärmeschutzhandschuhe tragen. Heiße Küvetten in einem Küvettenständer abstellen.

1	Sicherheitshaube öffnen.
2	Reaktionsküvetten in die Küvettschächte ohne zu verkanten einsetzen oder entnehmen.
3	Sicherheitshaube schließen.





Beim Einsetzen kalter Reaktionsküvetten in den vorgeheizten Thermoblock kann es vorübergehend zu einer Abkühlung von etwa 3 °C kommen.

5.2 Temperaturprogramm starten

1	Mit  den Thermoreaktor einschalten.
---	--

<p>23°C 1:148°C 2:00</p>

- 2 Mit   ein Temperaturprogramm auswählen. Zur Auswahl stehen 8 vordefinierte Temperaturprogramme.

23°C
4:120°C 2:00

- 3 Mit  das angezeigte Temperaturprogramm starten. Die Kontrollleuchten für den Thermoblock blinken rot. Im Display erscheint die Soll-Reaktionszeit (Anzeige in Stunden und Minuten).



Die Reaktionstemperatur ist erreicht, wenn die Temperatur im Thermoblock sich über 2 Minuten konstant im Bereich von ± 1 °C um die eingestellte Temperatur befindet. Die Kontrollleuchten des Thermoblocks leuchten dann rot.

Ablauf mit automatischem Timer

Ist der Start des Timers für die Reaktionszeit im Menü *SETUP* auf automatisch eingestellt (*START TIMER:AUTO* siehe Abschnitt 5.4.2), beginnt die Reaktionszeit automatisch nach Erreichen der Reaktionstemperatur. Die Reaktionstemperatur wird während der Reaktionszeit konstant gehalten.

Nach Ablauf der Reaktionszeit blinken die Kontrollleuchten rot.

Das Temperaturprogramm ist beendet.

Der Thermoreaktor befindet sich in der Programmauswahl.

Sobald der Thermoblock auf unter 50 °C abgekühlt ist, schalten sich die Kontrollleuchten aus.

**Ablauf mit
manuellem Timer**

Ist der Start des Timers für die Reaktionszeit im Menü *SETUP* auf manuell eingestellt (*START TIMER:MAN.* siehe Abschnitt 5.4.2), erscheint im Display ein *S* vor der Soll-Reaktionszeit. In diesem Zustand regelt der Thermoreaktor die Temperatur, bis der Timer für die Reaktionszeit mit  gestartet wird.

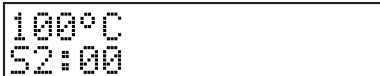

100°C
52:00

- 4 Mit  den Timer für die Reaktionszeit starten. Das *S* vor der Reaktionszeit verschwindet.

Die Reaktionstemperatur wird während der Reaktionszeit konstant gehalten. Die Kontrollleuchten des Thermoblocks leuchten rot.

Nach Ablauf der Reaktionszeit blinken die Kontrollleuchten rot.

Zusätzlich ertönt ein akustisches Signal.

- 5 Mit  das Ende der Reaktionszeit für den Thermoblock bestätigen.

Das Temperaturprogramm ist beendet.

Das akustische Signal ist beendet.

Der Thermoreaktor befindet sich in der Programmauswahl.

Sobald der Thermoblock auf unter 50 °C abgekühlt ist, schalten sich die Kontrollleuchten aus.

5.3 Temperaturprogramm stoppen

Sie können laufende Programme jederzeit abbrechen.

- 1 Mit ((())) das laufende Temperaturprogramm abbrechen.
Die Kontrollleuchten für den Thermoblock blinken rot/grün.
Im Display erscheint die Sicherheitsabfrage *STOP?*.

54°C
STOP?

- 2 Mit  die Sicherheitsabfrage *STOP?* bestätigen. Das Temperaturprogramm ist beendet. Die Kontrollleuchten des Thermoblocks leuchten dann grün.
oder:
Mit ((())) *STOP?* verlassen.
Im Display verschwindet die Abfrage *STOP?*.
Das Temperaturprogramm wird fortgesetzt.







Während das Display *STOP?* anzeigt, läuft das Temperaturprogramm weiter. Sobald ein Abschnitt im Temperaturprogramm abgeschlossen ist (z. B. nach Ende der Aufheizphase, oder nach Ende der Reaktionszeit), wird die Displayanzeige *STOP?* überschrieben.

5.4 Einstellungen

5.4.1 Displaykontrast einstellen





Der Displaykontrast kann in 10 Stufen verstellt werden.

1	In den Betriebszustand Standby wechseln.
2	Bei gedrückter Taste  mit  in das Menü <i>SETUP</i> wechseln. Das Display zeigt <i>SETUP</i> und in der zweiten Zeile einen veränderbaren Parameter.
3	Mit   <i>CONTRAST</i> auswählen.

```
SETUP
CONTRAST:5
```

4	Mit  die Kontrasteinstellung bearbeiten. Ein Stern (*) im Display kennzeichnet die Bearbeitung.
---	---





```
SETUP      *
CONTRAST:5
```

5	Mit   den Kontrast von 0 bis 9 einstellen.
6	Mit  die Änderungen bestätigen. Der Stern (*) im Display verschwindet.
7	Mit  das Menü <i>SETUP</i> verlassen. Die Änderungen sind gespeichert. Der Thermoreaktor ist eingeschaltet (Betriebszustand Programmauswahl).

5.4.2 Timer für die Reaktionszeit einstellen





Nach dem Starten eines Temperaturprogramms beginnt der Thermoblock mit dem Aufheizen. Je nach Einstellung startet der Timer für die Reaktionszeit automatisch nach Erreichen der Reaktionstemperatur oder erst nach Bestätigung durch einen Tastendruck. Mit der Einstellung *START TIMER:AUTO* startet der Timer für die Reaktionszeit sofort nach Erreichen der Reaktionstemperatur.

Mit der Einstellung *START TIMER:MAN.* startet der Timer für die Reaktionszeit erst nach Bestätigung durch Tastendruck.

1	In den Betriebszustand Standby wechseln.
2	Bei gedrückter Taste  mit  in das Menü <i>SETUP</i> wechseln. Das Display zeigt <i>SETUP</i> und in der zweiten Zeile einen veränderbaren Parameter oder ein Temperaturprogramm.
3	Mit   <i>START TIMER</i> auswählen.

```

SETUP
START TIMER:MAN.
  
```

4	Mit  den Start des Timers für die Reaktionszeit einstellen. Ein Stern (*) im Display kennzeichnet die Bearbeitung.
5	Mit   <i>MAN.</i> oder <i>AUTO</i> auswählen.
6	Mit  die Änderungen bestätigen. Der Stern (*) im Display verschwindet.
7	Mit  das Menü <i>SETUP</i> verlassen. Die Änderungen sind gespeichert. Der Thermoreaktor ist eingeschaltet (Betriebszustand Programmauswahl).

6 Wartung, Reinigung, Entsorgung

6.1 Wartung

Der Thermoreaktor TR 320 ist wartungsfrei. Kontrollieren Sie in regelmäßigen Zeitabständen die Lüftungsschlitze an der Geräterückseite. Entfernen Sie Staubansammlungen in den Schlitzen z. B. mit einem Staubsauger. Keine Druckluft verwenden!



VORSICHT

Brandgefahr! Die Lüftungsschlitze in Boden und Rückseite des Geräts müssen immer frei sein. Die Luftzirkulation im Bereich der Lüftungsschlitze darf nicht behindert sein.

6.2 Sicherungen austauschen



VORSICHT

Eine defekte Sicherung darf nur durch eine Original-Sicherung mit UL-Zulassung ersetzt werden. Die Original-Sicherung finden Sie im Abschnitt 9 ERSATZTEILE UND ZUBEHÖR / OPTIONEN.

- 1 | Netzkabel vom Thermoreaktor abstecken.

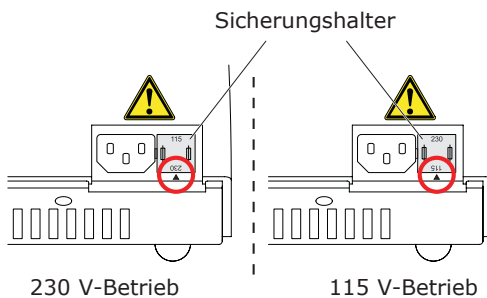

- 2 | Den Sicherungshalter herausziehen.
- 3 | Defekte Sicherungen austauschen.
- 4 | Den Sicherungshalter so drehen, dass der Pfeil am Gehäuse auf die Netzspannung zeigt, die das Netz liefert (115 oder 230 V).
- 5 | Den Sicherungshalter ganz einschieben.

6.3 Gehäuse reinigen

Den Thermoreaktor mit einem feuchten Tuch abwischen.

HINWEIS

Das Gehäuse besteht aus Kunststoff. Deshalb den Kontakt mit Aceton und lösungsmittelhaltigen Reinigungsmitteln vermeiden. Spritzer sofort entfernen.

6.4 Reinigen der Thermoblöcke von ausgelaufenem Küvetteninhalt

Sollte Flüssigkeit in einen Thermoblock gelangt sein, z. B. durch eine ausgelaufene oder gebrochene Küvette, reinigen Sie den Thermoblock wie folgt:



WARNUNG

Küvetten können giftige oder ätzende Stoffe enthalten. Bei freigesetztem Inhalt das Sicherheitsdatenblatt zum Küvettentest beachten und gegebenenfalls entsprechende Schutzmaßnahmen treffen (Schutzbrille, Schutzhandschuhe etc.).



VORSICHT

Schnittgefahr durch Glassplitter. Mögliche Glassplitter mit einer Pinzette restlos entfernen. Glasscherben nicht mit bloßen Fingern greifen.



VORSICHT

Verbrennungsgefahr am heißen Thermoblock. Den Thermoreaktor vor dem Reinigen abkühlen lassen.

1	Thermoreaktor ausschalten und Netzstecker ziehen.
2	Thermoreaktor abkühlen lassen.
3	Die Abdeckplatte über den Thermoblöcken abschrauben.
4	Mögliche Glassplitter mit einer Pinzette <u>restlos</u> entfernen.
5	Abdeckplatte, Blockoberflächen und Bohrungen mit einem feuchten Tuch reinigen.
6	Abdeckplatte wieder aufschrauben.

**VORSICHT**

Brandgefahr! Bei Verwendung entzündbarer Reinigungsmittel alle Reinigungsmittelreste vor der nächsten Inbetriebnahme vollständig entfernen.



Verbleibende Verfärbungen an Thermoblock und Abdeckplatte haben keinen Einfluss auf die Funktion des Thermoreaktors.

6.5 Entsorgung

Zur endgültigen Entsorgung bringen Sie den Thermoreaktor als Elektronikschrott zu einer dafür zuständigen Sammelstelle. Eine Entsorgung im Hausmüll ist gesetzeswidrig.

7 Was tun, wenn...

Display zeigt nichts an	Ursache	Behebung
	Stromversorgung unterbrochen	<ul style="list-style-type: none"> - Netzkabel und Anschlüsse prüfen - Sicherungen auswechseln - Reparatur durch Kundendienst
Display zeigt Striche statt Temperatur (-°C)	Ursache	Behebung
	bei Programmauswahl: interner Temperaturmessfühler defekt	- Reparatur durch Kundendienst
Küvette ausgelaufen / Thermoblock verschmutzt	Ursache	Behebung
	z. B. undichte Küvette	- siehe Abschnitt 6.4

8 Technische Daten

Reaktortyp	Trockenthermostat mit Sicherheitsabdeckung
Küvetenschächte	12 Küvetenschächte für Reaktionsküvetten, Durchmesser: $16 \pm 0,2$ mm
Reaktionszeit-einstellung	20 min, 30 min, 60 min, 120 min (über feste Programme)
Temperatureinstellung	100 °C, 120 °C, 148 °C, 150 °C über feste Programme
Regelgenauigkeit	± 1 °C ± 1 Digit
Temperaturstabilität	$\pm 0,5$ K
Übertemperaturschutz	190 °C ± 5 °C
Aufheizzeit bei leerem Thermoblock von 25 °C auf	100 °C etwa 5 min 120 °C etwa 7 min 148 °C etwa 10 min
Gehäusetemperatur bei Außentemperatur 25 °C	< 30 °C bei Blocktemperatur 148 °C
Gehäusematerialien	Oberteil: PC/ABS Blend Unterteil: PA66 Sicherheitshaube: PC Abdeckplatte: PBT GF30
Abmessungen	T x B x H: 312 x 255 x 185 mm
Gewicht	3 kg

Energieversorgung	115/230 VAC 50/60 Hz, zulässige Spannungstoleranz: ±15 % Maximale Leistungsaufnahme: 280 W Sicherungen: 2 x 3,15 AT
Schutzklasse	I nach DIN VDE 0700 Teil 1
Überspannungskategorie	II
Schutzart	IP 20 nach EN 60529
Umgebungstemperatur	Lagerung: -25 °C bis +65 °C Betrieb: +5 °C bis +40 °C
Klimaklasse	2 nach VDI/VDE 3540 Relative Feuchte: Jahresmittel: < 75 % 30 Tage /Jahr: 95 % übrige Tage: 85 % leichte Betauung: ja Standorthöhe: max. 5000 m über NN
EMV	EN 61326-1 FCC 47 CFR Part 15
Prüfzeichen	cETLus, CE
Sicherheitsnormen	EN 61010-1 EN 61010-2-010 UL 61010-1 CAN/CSA C22.2#61010-1 CAN/CSA C22.2#61010-2-010

9 Ersatzteile und Zubehör / Optionen

Ersatzteile	Bezeichnung	Zubehör
	REP3-3000 1004	Original-Sicherungssatz (2 St.; 3,15 A) mit UL-Zulassung
	REP3-3000 1006	Original-Netzkabel Typ EU
	REP3-3000 1007	Original-Netzkabel Typ UK
	REP3-3000 1008	Original-Netzkabel Typ USA/ Canada
	REP3-3000 1009	Original-Netzkabel Typ Australien

Stichwortverzeichnis**B**

Bedien- und Anzeigeelemente 14

Betriebszustände..... 17

D

Display..... 16

Displaykontrast einstellen 22

F

Fehlersuche 27

I

Inbetriebnahme 10

K

Komponenten des Thermoreaktors ..6

Kontrollleuchten (LEDs)..... 16

L

Lieferumfang 10

P

Programmauswahl 17

S

Sicherheit.....7

Sicherungen 24

Standby 17

T

Tasten..... 15

Temperaturprogramm

starten 18

stoppen..... 21

Temperaturprogramm aktiv..... 17

W

Wartung 24

Was tun, wenn... 27

Wir informieren und beraten unsere Kunden in Bezug auf Anwendungstechnologien und regulatorische Angelegenheiten nach bestem Wissen und Gewissen, jedoch unverbindlich und ohne Haftungsübernahme. Bestehende Gesetze und andere Vorschriften sind in jedem Fall von unseren Kunden zu beachten. Das Gleiche gilt für Rechte Dritter. Unsere Informationen und Beratung entbinden unsere Kunden nicht von der Verantwortung, unsere Produkte auf die Eignung für die vorgesehenen Zwecke zu prüfen.

Der Unternehmensbereich Life Science der Merck KGaA, Darmstadt, Deutschland tritt in den USA und in Kanada als MilliporeSigma auf.

Merck KGaA, Frankfurter Straße 250, 64293 Darmstadt, Germany

EMD Millipore Corporation, 400 Summit Drive, Burlington MA 01803, USA
Sigma-Aldrich Canada Co. or Millipore (Canada) Ltd. , 2149 Winston Park,
Dr. Oakville, Ontario, L6H 6J8

Das Bunte M, Supelco und Spectroquant sind Marken der Merck KGaA, Darmstadt, Deutschland oder ihrer Tochterunternehmen. Alle anderen Marken sind Eigentum der jeweiligen Inhaber. Ausführliche Informationen zu Markennamen sind über öffentlich zugängliche Informationsquellen erhältlich.

© 2020 Merck KGaA, Darmstadt, Deutschland und/oder Tochterunternehmen. Alle Rechte vorbehalten.

